

ELASTEEL
PROFILES

**Μεταλλικά
Προφίλ
Ξηράς Δόμησης**

ΠΟΙΟΤΗΤΑ | ΚΑΙΝΟΤΟΜΙΑ | ΕΡΓΟΝΟΜΙΑ

ΕΑΣΤΡΟΝ
ΧΑΛΥΒΟΥΡΓΙΚΑ ΠΡΟΪΟΝΤΑ

ΜΟΝΑΔΑ ΠΑΡΑΓΩΓΗΣ ΠΡΟΦΙΛ ΞΗΡΑΣ ΔΟΜΗΣΗΣ ELASTEEL

Η ΕΛΑΣΤΡΟΝ ΑΕΒΕ Χαλυβουργικά Προϊόντα, εταιρία με ισχυρή θέση στο χώρο επεξεργασίας, παραγωγής και εμπορίας προϊόντων χάλυβα στην Ελλάδα και το εξωτερικό, επεκτείνει τη δραστηριότητά της με τη νέα μονάδα παραγωγής Μεταλλικών Προφίλ Ξηράς Δόμησης ELASTEEL.

Η μονάδα παραγωγής μεταλλικών προφίλ ELASTEEL έχει τις υπερσύγχρονες εγκαταστάσεις της στον Ασπρόπυργο, στους βιομηχανικούς χώρους της ΕΛΑΣΤΡΟΝ οι οποίοι αποτελούνται από 82 στρέμματα εκ των οποίων τα 46 στρέμματα είναι στεγασμένοι βιομηχανικοί και αποθηκευτικοί χώροι.

Η μονάδα παραγωγής Μεταλλικών Προφίλ Ξηράς Δόμησης ELASTEEL είναι εξοπλισμένη με σύγχρονες γραμμές παραγωγής Ευρωπαϊκής προέλευσης, οι οποίες είναι πρωτοπόρες επειδή ενσωματώνουν όλες τις τελευταίες τεχνολογικές εξελίξεις σε μηχανολογικό εξοπλισμό, ηλεκτρονικούς αυτοματισμούς και ρομποτικά συστήματα. Τα παραπάνω τεχνολογικά πλεονεκτήματα των νέων γραμμών παραγωγής της ΕΛΑΣΤΡΟΝ έχουν σαν αποτέλεσμα την παραγωγή κορυφαίας ποιότητας γαλβανισμένων χαλύβδινων προφίλ ξηράς δόμησης με την εμπορική ονομασία ELASTEEL Profiles, καθώς και την εισαγωγή νέων καινοτομιών στην Ελληνική αγορά ξηράς δόμησης.

ΠΛΕΟΝΕΚΤΗΜΑΤΑ ΚΑΙ ΤΕΧΝΙΚΑ ΧΑΡΑΚΤΗΡΙΣΤΙΚΑ ΤΩΝ ΠΡΟΦΙΛ ΞΗΡΑΣ ΔΟΜΗΣΗΣ ELASTEEL

Τα γαλβανισμένα χαλύβδινα προφίλ ξηράς δόμησης ELASTEEL Profiles ξεχωρίζουν από ένα πλήθος πλεονεκτημάτων και τεχνικών χαρακτηριστικών που τα καθιστούν πλήρως εργονομικά και απολύτως ποιοτικά και ιδανικά για όλες τις κατασκευές με γυψοσανίδες, τιμεντοσανίδες κλπ:

- άριστη ποιότητα της πρώτης ύλης των προφίλ επειδή η ΕΛΑΣΤΡΟΝ Χαλυβουργικά Προϊόντα εισάγει, επεξεργάζεται και εμπορεύεται την πρώτη ύλη, συνεπώς χρησιμοποιεί στην παραγωγή της την καλύτερη ποιότητα γαλβανισμένου χάλυβα
- αποθήκευση όλων των προφίλ ξηράς δόμησης σε πλήρως στεγασμένους χώρους με αποτέλεσμα ο πελάτης να τα παραλαμβάνει σε άριστη κατάσταση, καθαρά και δίχως διάβρωση από βρόχινα νερά
- η διάτρηση των διάτρητων προφίλ γίνεται on-line στη γραμμή παραγωγής των προφίλ όταν παράγονται, συνεπώς ελαχιστοποιούνται οι διαδικασίες επεξεργασίας της πρώτης ύλης και παράγεται ποιοτικά πιο άρτιο προφίλ
- μελετημένος σχεδιασμός, γεωμετρικά χαρακτηριστικά και νευρώσεις που συμβάλουν στις αυξημένες μηχανικές αντοχές των προφίλ και στη μειωμένη μετάδοση του ήχου
- μεγάλες κυκλικές διατρήσεις στους ορθοστάτες χωρισμάτων για τη γρήγορη και εύκολη διέλευση ηλεκτρολογικών καλωδίων και υδραυλικών σωληνώσεων, με ειδική διαμόρφωση για την προστασία τους
- οι ορθοστάτες χωρισμάτων έχουν ανισκοσκελή άκρα για να συνδέονται μεταξύ τους, όταν απαιτείται η κατά μήκος επέκτασή τους για δημιουργία τοιχοποιίας ξηράς δόμησης με μεγαλύτερα ύψη
- οι ορθοστάτες τοιχοποιίας ξηράς δόμησης και το κανάλι οροφής έχουν εντυπώματα/βυθίσεις για να διευκολύνεται η διαδικασία διάτρησής τους με βίδες κατά την τοποθέτηση των σανίδων πάνω στα προφίλ
- τα προφίλ προστασίας άκρων των γυψοσανίδων, το γωνιόκρανο και οι γωνίες έχουν εντυπώματα/βυθίσματα για να διευκολύνουν τον τεχνίτη στη χρήση τους και για την καλύτερη πρόσφυση του στόκου και της γυψοσανίδας
- οι στρωτήρες χωρισμάτων και τα περιμετρικά οροφής έχουν περιοδικές τρύπες στη βάση τους για να καθιστούν άμεση, εύκολη και γρήγορη την τοποθέτηση των βιδών από το συνεργείο κατασκευής
- τα διάτρητα προφίλ προστασίας άκρων γυψοσανίδας έχουν μεγαλύτερη διάσταση στη διάτρητη πλευρά τους από τα παρόμοια προφίλ της αγοράς για την ευκολότερη τοποθέτησή τους και την καλύτερη εφαρμογή του στόκου

ΜΕΤΑΛΛΙΚΑ ΠΡΟΦΙΛ ΞΗΡΑΣ ΔΟΜΗΣΗΣ ELASTEEL PROFILES ΚΑΤΑ EN 14195

Στρωτήρες Χωρισμάτων Ξηράς Δόμησης ELASTEEL Profiles κατά EN 14195

Στρωτήρας 50/30

Στρωτήρας 50/40

Στρωτήρας 75/30

Στρωτήρας 75/40

Στρωτήρας 100/30

Στρωτήρας 100/40

Στρωτήρας 125/40

Στρωτήρας 150/40

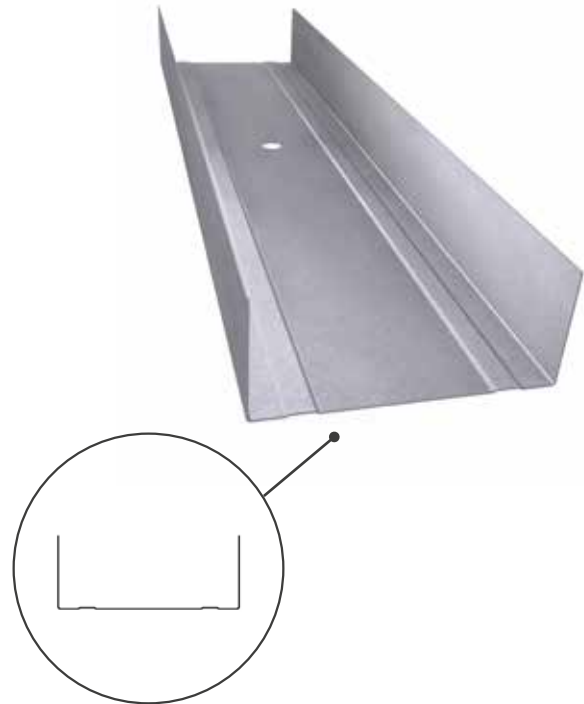

Ορθοστάτες Χωρισμάτων Ξηράς Δόμησης ELASTEEL Profiles κατά EN 14195

Ορθοστάτης 50/37

Ορθοστάτης 50/50

Ορθοστάτης 75/37

Ορθοστάτης 75/50

Ορθοστάτης 100/37

Ορθοστάτης 100/50

Ορθοστάτης 125/50

Ορθοστάτης 150/50

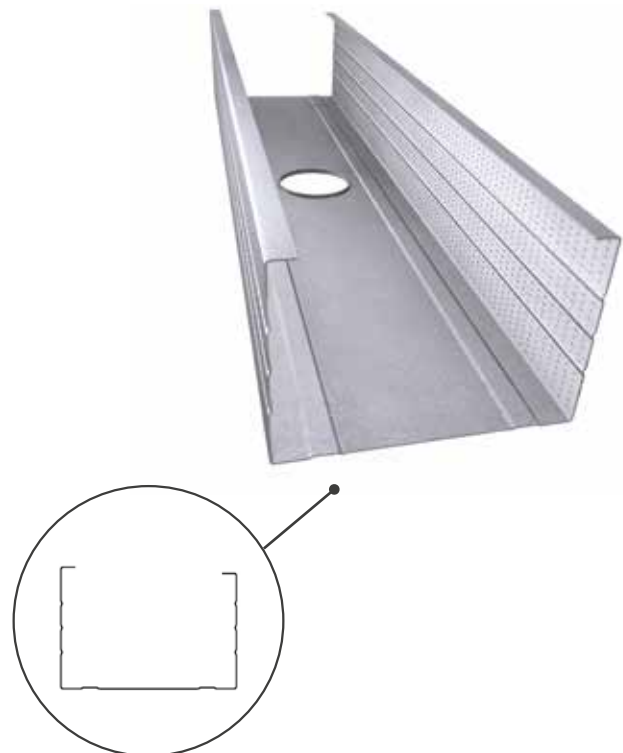

ΜΕΤΑΛΛΙΚΑ ΠΡΟΦΙΛ ΞΗΡΑΣ ΔΟΜΗΣΗΣ ELASTEEL PROFILES ΚΑΤΑ EN 14195

Κανάλι Οροφής Ξηράς Δόμησης ELASTEEL Profiles κατά EN 14195

Κανάλι Οροφής 60/27

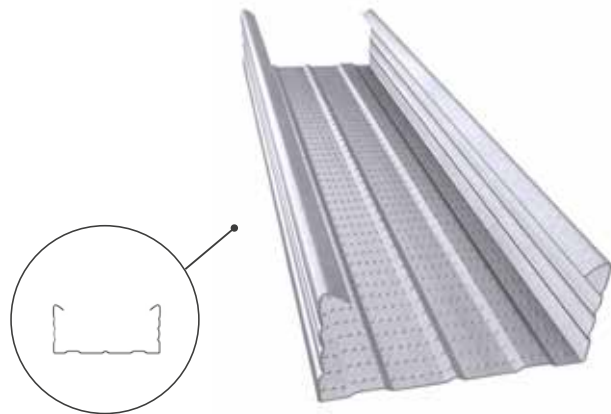

Περιμετρικά Οροφής Ξηράς Δόμησης ELASTEEL Profiles κατά EN 14195

Περιμετρικό Οροφής 37/28/18

Περιμετρικό Οροφής 30/28/18

Περιμετρικό Οροφής 27/28/27

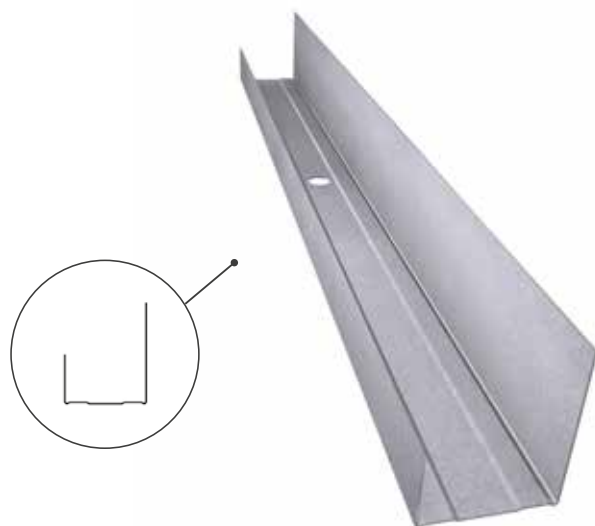

Γωνιακά Προφίλ Ξηράς Δόμησης ELASTEEL Profiles κατά EN 14195

Γωνία 35/25

Γωνία 30/30

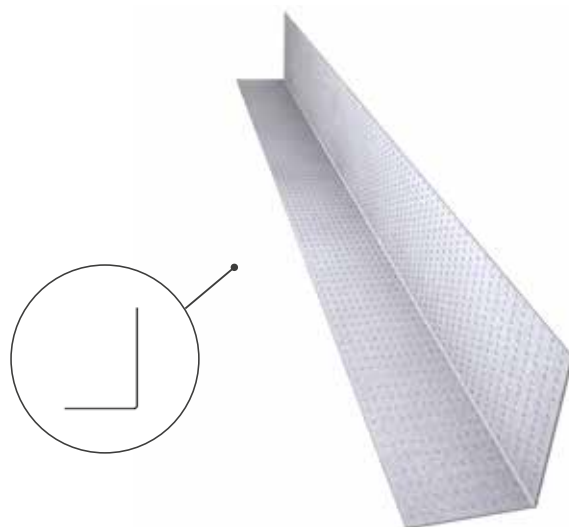

ΔΙΑΤΡΗΤΑ ΠΡΟΦΙΛ ΞΗΡΑΣ ΔΟΜΗΣΗΣ ELASTEEL PROFILES ΚΑΤΑ EN 14353

Γωνιόκρανο Ξηράς Δόμησης ELASTEEL Profiles κατά EN 14353

Γωνιόκρανο 31/31

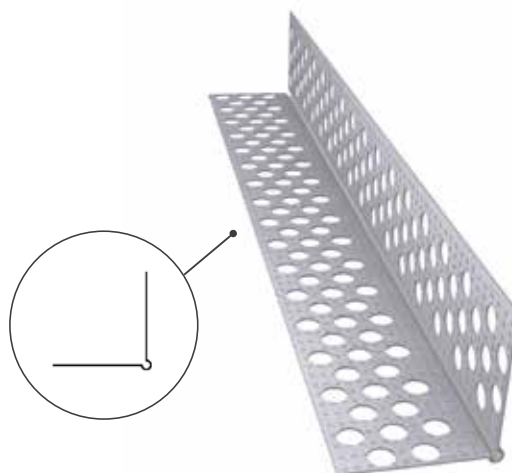

Γωνιόκρανο Προστασίας Άκρων Γυψ/δας ELASTEEL Profiles κατά EN 14353

Γωνιόκρανο 28/13 για γυψοσανίδα 12,5mm

Γωνιόκρανο 28/10 για γυψοσανίδα 9,5mm

Γωνιόκρανο 28/15,5 για γυψοσανίδα 15mm

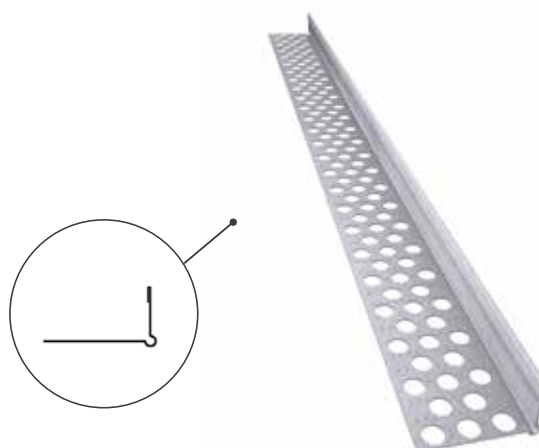

Προφίλ JB Προστασίας Άκρων Γυψ/δας ELASTEEL Profiles κατά EN 14353

JB-12,5 28/13/10 για γυψοσανίδα 12,5mm

JB-9,5 28/10/10 για γυψοσανίδα 9,5mm

JB-15 28/15,5/10 για γυψοσανίδα 15mm

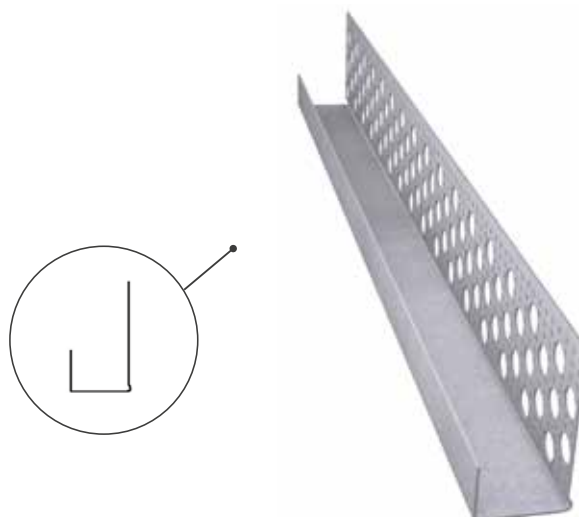

ΜΕΤΑΛΛΙΚΑ ΠΡΟΦΙΛ ΞΗΡΑΣ ΔΟΜΗΣΗΣ 0,6MM ΚΑΤΑ DIN 18182 & EN 14195

**Στρωτήρες Χωρισμάτων Ξηράς Δόμησης 0,6mm
κατά DIN 18182 & EN 14195**

Στρωτήρας UW 50x40

Στρωτήρας UW 75x40

Στρωτήρας UW 100x40

Στρωτήρας UW 125x40

Στρωτήρας UW 150x40

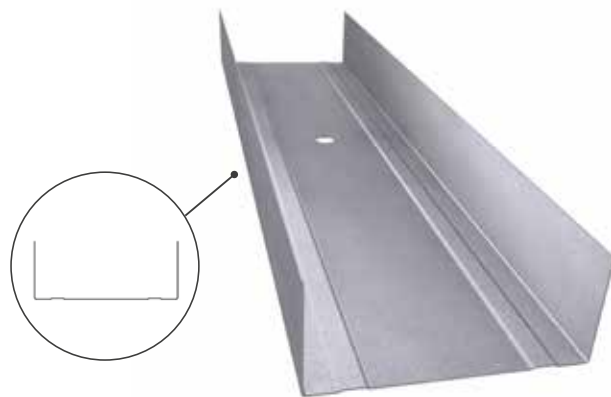

**Ορθοστάτες Χωρισμάτων Ξηράς Δόμησης 0,6mm
κατά DIN 18182 & EN 14195**

Ορθοστάτης CW 50x50

Ορθοστάτης CW 75x50

Ορθοστάτης CW 100x50

Ορθοστάτης CW 125x50

Ορθοστάτης CW 150x50

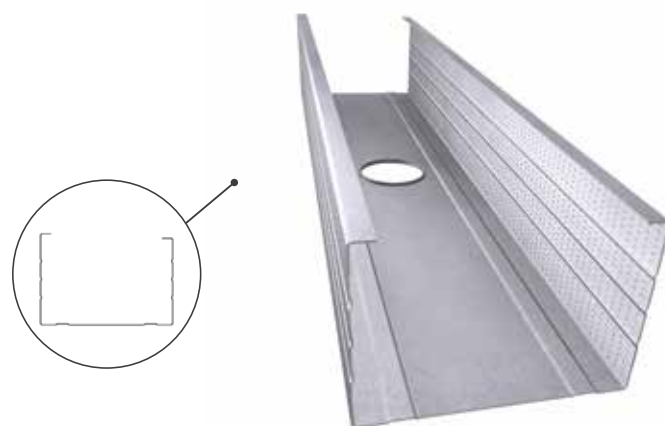

**Κανάλι Οροφής Ξηράς Δόμησης 0,6mm
κατά DIN 18182 & EN 14195**

Κανάλι Οροφής CD 60x27

**Περιμετρικό Οροφής Ξηράς Δόμησης 0,6mm
κατά DIN 18182 & EN 14195**

Περιμετρικό Οροφής UD 27x28x27

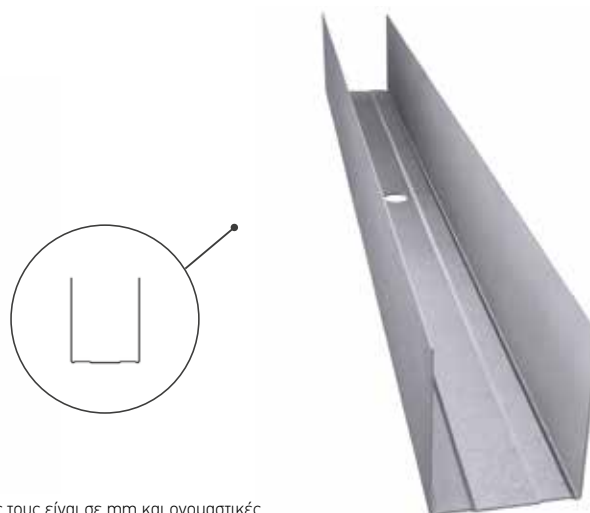
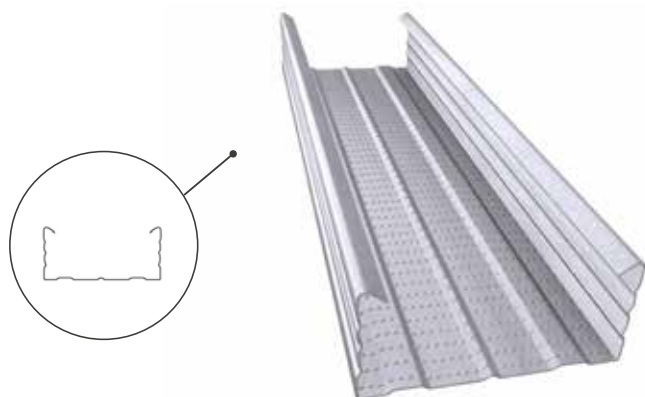

* Τα προφίλ του εντύπου αναφέρονται με τις εμπορικές ονομασίες τους και οι διαστάσεις τους είναι σε mm και ονομαστικές.

ΠΟΙΟΤΗΤΑ & ΠΡΟΔΙΑΓΡΑΦΕΣ ΤΩΝ ΠΡΟΦΙΛ ΞΗΡΑΣ ΔΟΜΗΣΗΣ ELASTEEL PROFILES

Τα γαλβανισμένα χαλύβδινα προφίλ ξηράς δόμησης ELASTEEL Profiles της ΕΛΑΣΤΡΟΝ έχουν βασιστεί σε υψηλά πρότυπα ποιότητας και γι' αυτό το λόγο παράγονται σύμφωνα με τα Ευρωπαϊκά Πρότυπα EN 14195, EN 14353 και DIN 18182 από γαλβανισμένο χάλυβα προδιαγραφών EN 10143 και EN 10346.

Η ποιότητα και η εναρμόνιση με τις Ευρωπαϊκές προδιαγραφές των προφίλ ξηράς δόμησης ELASTEEL Profiles ελέγχονται συνεχώς σε όλα τα στάδια της παραγωγής από το έμπειρο Τεχνικό Τμήμα της εταιρίας και το Τμήμα Διασφάλισης Ποιότητας.

Πιστοποιητικά των Προφίλ Ξηράς Δόμησης ELASTEEL Profiles



EN 14195 U DoP



EN 14195 C DoP



EN 14195 L DoP



EN 14353 L DoP

ΠΙΣΤΟΠΟΙΗΜΕΝΑ ΣΥΣΤΗΜΑΤΑ ΔΙΑΧΕΙΡΙΣΗΣ ΠΟΙΟΤΗΤΑΣ & ΠΕΡΙΒΑΛΛΟΝΤΟΣ

Η εδραίωση της ΕΛΑΣΤΡΟΝ στην κορυφή της αγοράς χάλυβα, είναι αποτέλεσμα της αδιαπραγμάτευτης ποιότητας τόσο των προϊόντων της όσο και των υπηρεσιών της και όλα αυτά πάντα με κοινωνική ευθύνη και γνώμονα την προστασία του περιβάλλοντος.

Διοίκηση και εργαζόμενοι στην εταιρία έχουν σαν οδηγό στις καθημερινές τους δραστηριότητες τη διασφάλιση της υψηλής ποιότητας των προϊόντων και των διαδικασιών, καθώς και το σεβασμό για το περιβάλλον που δραστηριοποιούνται και για το λόγο αυτό όλη η δραστηριότητα της ΕΛΑΣΤΡΟΝ διέπεται από συγκεκριμένες αρχές που συνιστούν στο σύνολό τους την πολιτική ποιότητας της εταιρίας.

Η ΕΛΑΣΤΡΟΝ έχει πιστοποιητικά EN ISO 9001 για το Σύστημα Διαχείρισης Ποιότητας και EN ISO 14001 για το Σύστημα Διαχείρισης Περιβάλλοντος.

Πιστοποιητικά EN ISO



EN ISO 14001



EN ISO 9001

ELASTEEL

PROFILES

Σφραγίδα Αντιπροσώπου

ΕΛΑΣΤΡΟΝ
ΧΑΛΥΒΟΥΡΓΙΚΑ ΠΡΟΪΟΝΤΑ

ΕΛΑΣΤΡΟΝ Α.Ε.Β.Ε.
Οδός Αγ. Ιωάννου, Περιοχή Άγιος Ιωάννης, 19300 Ασπρόπυργος
Τ. 210 5515 000 | Φ. 210 5515 015
elastron@elastron.gr | www.elastron.gr

Ημερομηνία έκδοσης εντύπου: 1/2018